

日本語 重要指示

- ClipOn 使用時には後部ウィンドウのワイパーを取り外し、必ず車体の自動後部ワイパー動作から切断してください。自動車工場にお問い合わせください。
- 車体にトランク / 後部ドアの自動開閉機能が装備されている場合はこの機能を無効にし、自転車キャリアが取り付けられているときには荷室は手で開ける必要があります。
- 自転車キャリアを取り付ける前に、必ず後部ドアの表面と端を掃除してください。
- スポイラーやウィンドブレーカーなど、付属品の種類によっては、自転車キャリアの取り付け方法を変更する必要があるものもあります。最悪の場合、キャリアの取り付けが不可能となるばあいもあります。Thule 販売店にお問い合わせください。
- ストラップが等間隔に締め付けられていることを確認し、必要に応じて締め付けてください。磨耗または破損したストラップはすぐに交換してください。
- 車輪が排気管のすぐ後ろに吊り下げられないように自転車を積載してください。
- 自転車キャリアは、最大で ClipOn 3x15 kg / ClipOn High 2x15 kg の自転車を運搬できるように設計されています。
- 自転車キャリアは、二人用自転車を運搬できるようには設計されていません。
- 運搬前に、固定されていない物品をすべて自転車から取り外してください。
- 自転車キャリアが取り付けられると、車の長さが約 600 mm 増加します。自転車を積むと、車の幅も増加することがあります。
- 自転車キャリアを取り付け積載している場合、カーブを曲がったりブレーキを踏んだときの車体の走行動作が変わることがあります。適用される制限速度などの交通規則には、必ず従ってください。道路や交通の状態や運搬中の積荷に応じて速度は必ず安全限界範囲内で充分ゆとりをもってください。いかなる状況下でも 120 km/h を超える速度にはしないでください。
- 警告! 減速ランプ上では最大 10 km/h の速度で徐行してください。
- 自転車キャリアと積載した自転車によって自転車のバックライトやナンバープレートが見えづらくなるので、ライトバーを取り付けてください。
- 使用しないときは自転車キャリアを取り外してください。
- Thule 製品の不正な取り付けまたは使用によるいかなる人身障害および/または物的損害、またはそれらにより発生する間接的損害について Thule はいっさいの責任を放棄します。

中文 重要说明

- 使用 ClipOn 时, 应拆下后车窗雨刷或切断其电源, 对于装有自动后车窗雨刷的汽车, 必须切断其电源—有关详情, 请咨询生产厂家。
- 如果汽车装备有自动行李箱/后车门, 则安装自行车托架后必须停用此功能并且必须手动打开行李舱。
- 安装自行车托架之前, 务必清洗后车门的表面和边缘。
- 某些类型的附件 (例如, 扰流板、挡风板等) 可能需要根据安装自行车托架的方式进行改装。最糟糕的情况是, 因为它们的存在, 而可能使托架根本无法安装。请向 Thule 经销商寻求有关建议。
- 检查: 带索已按固定间隔固定, 必要时可进一步固定它们。固定带如有磨损或损坏, 应立即更换。
- 装载自行车时, 切勿让车轮紧贴贴在排气管后方。
- 自行车托架最多可运输 ClipOn 3x15 kg / ClipOn High 2x15 kg 辆自行车。
- 不能使用自行车托架运输双座自行车。
- 运输之前, 从自行车上取下所有非固定零件
- 安装自行车托架后, 汽车长度大约会增加 600 mm, 装上自行车后, 汽车宽度可能会增加。
- 安装自行车托架并装上自行车后, 汽车的路上性能可能有所改变, 尤其是汽车走弯路和制动时。始终都应该遵守相应的速度限制规定及其他交通法规。根据运输货物的情况和路面及交通状况, 始终应该选择适宜的车速以满足安全注意事项, 但在任何情况下车速都不要超过 120 km/h。
- 警告! 通过缓速块时要慢行, 最大车速 10 km/h。
- 由于安装自行车托架并装上所有自行车后, 会遮住汽车尾灯和牌照, 因此应该安装灯杆。
- 不使用时, 请拆下自行车托架。
- Thule 对任何由于安装或使用 Thule 产品不当而导致的人身伤害和 (或) 财产损失, 或由此而产生的继发性损失不承担任何责任。

Eğer talimatlar dilinizde basılı değilse, lütfen atölye personelininden bilgi isteyiniz.

Αν οι οδηγίες δεν εκτυπώνονται στη γλώσσα σας, παρακαλούμε ζητήστε πληροφορίες από το προσωπικό του καταστήματος.

ถ้าไม่มีคำแปลในภาษาของคุณ โปรดติดต่อพนักงานในร้านเพื่อขอข้อมูล

THULE SWEDEN

Box 69, 330 33 Hillerstorp, SWEDEN www.thule.com

546•3DF2/501-6572-05

THULE SWEDEN

- S Säkerhetsföreskrifter
- GB Security regulations
- D Sicherheits-Vorschriften
- F Instructions importantes
- NL Veiligheidsvoorschriften
- FIN Turvallisuusmääräykset
- E Reglas de seguridad
- I Norme di sicurezza
- PT Normas de segurança
- CZ Návod na montáž
- PL Warunki bezpieczeństwa
- HU Biztonsági előírások
- RU Инструкция по безопасности
- EST Ohutusnõuded
- SLO Varnostni predpisi
- 한국어 안전 규제
- 日本語 安全規定
- 中文 安全規定

ClipOn
ClipOn High

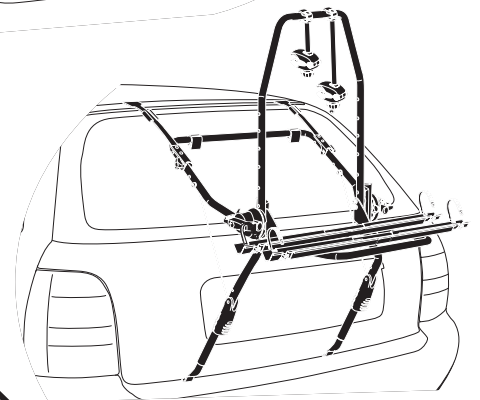
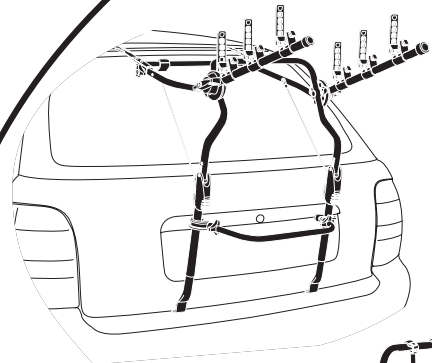

Follow me...

S Viktiga anvisningar

- **Bakre vindrutetorkare bör kopplas ur eller monteras av vid användande av ClipOn, och måste ovillkorligen kopplas ur för bilar med automatisk bakre vindrute-torkare. – rådfråga din bilverkstad.**
- Är bilen utrustad med automatisk öppning av bakluckan skall den kopplas ur eller enbart öppnas manuellt när cykelhållare är monterad.
- Rengör alltid bakluckan och dess kanter innan cykelhållaren monteras.
- Vissa biltilbehör t ex spoiler, vindavvisare m fl kan modifiera eller i värsta fall omöjliggöra användandet av cykelhållaren – rådfråga din Thuleätförsäljare.
- Kontrollera spännbandens åtdragning regelbundet och efterdrag vid behov. Byt omedelbart skadade eller slitna spännband.
- Placera inte cyklar så att hjulen hänger direkt bakom avgasröret.
- Cykelhållaren är avsedd för transport av högst ClipOn 3x15 kg / ClipOn High 2x15 kg cyklar.
- Tandemcyklar får inte transporteras.
- Låt inget löst sitta kvar på cyklarna under transport.
- Bilens längd ökas med ca 60 cm när cykelhållaren är monterad. Cyklarna kan öka dess bredd.
- Gällande hastighetsbegränsningar och övriga trafikregler skall följas. Anpassa farten efter omständigheterna (lasten som transporteras, vindar, vägbanans beskaffenhet, trafikintensitet mm). Thule rekommenderar 120 km/h som högsta fart. **Varning!** Kör sakta vid farthinder, max hastighet 10 km/h. Terrängkörning är inte tillåten.
- Eftersom cyklar och hållare skymmer bakljus och nummerplåt bör belysningsramp användas.
- När cykelhållaren inte används – montera av den.
- Thule fritar sig från ansvar för skador på person och/eller egendom samt förmögenhetsskador till följd därav, förorsakade av felaktig montering eller användning.

GB Important instructions

- **The rear window wiper should be disconnected or removed when using the ClipOn, and must unconditionally be disconnected on cars with automatic rear wiper operation - ask your workshop.**
- If the car is equipped with automatic boot/tailgate opening, this function must be disabled and the luggage compartment opened manually when the bike carrier is fitted
- Always clean the surface and edges of the tailgate before fitting the bike carrier.
- Certain types of accessory, e.g. spoilers, wind deflectors etc may require modifications in the way the bike carrier is fitted. In worst cases they may make it impossible to fit the carrier at all. Ask your Thule dealer for advice.
- Check that the straps are tight at regular intervals, and tighten them up as necessary. Worn or damaged straps should be replaced immediately.
- Never load bikes so that the wheels hang immediately behind the exhaust pipe.
- The bike carrier is designed for transportation of a maximum of ClipOn 3x15 kg / ClipOn High 2x15 kg bikes.
- The bike carrier is not designed for transportation of tandems.
- Remove all loose items from bikes before transportation.
- The length of the vehicle will be increased by approx. 600 mm when the bike carrier is fitted. Loading bikes may increase the width of the vehicle.
- The car's road behaviour may change with the bike carrier fitted and loaded, particularly when taking curves and when braking. The applicable speed limits and other traffic regulations shall always be followed. Your speed should always be within an ample safety margin with regard to road and traffic conditions and the load you are carrying, but never higher than 120 km/h under any circumstances. **Warning!** Drive slowly over speed bumps, maximum speed 10 km/h.
- As the bike carrier and any bikes loaded obscure the vehicle's rear lights and registration plate, a light bar should be fitted.
- Remove the bike carrier when not in use.
- Thule disclaims any liability in respect of personal injuries and/or damage to property, or consequential losses arising therefrom, caused by the incorrect fitting or use of any Thule product.

D Wichtige Anweisungen

- **In Kombination mit ClipOn sollte der Heckscheibenwischer immer antriebslos gemacht oder abgebaut werden, und ein automatischer Heckscheibenwischer muß ausnahmslos antriebslos gemacht werden – lassen Sie sich von Ihrer Werkstatt beraten.**
- Bei Heckklappen mit Öffnungsautomatik diese abschalten, d.h. nur manuell öffnen, wenn der Fahrradhalter angebaut ist.
- Vor Montagebeginn immer die Heckklappe und deren Rand reinigen.
- Gewisses Zubehör wie Spoiler oder Windabweiser können Veränderungen am Fahrradhalter erfordern oder die Anwendungsmöglichkeit einschränken – Ihr Thule-Händler berät Sie gern.
- Die Gurte regelmäßig auf festen Sitz kontrollieren und ggf. nachspannen. Beschädigte und verschlissene Gurte unverzüglich erneuern!
- Beim Fahrradtransport darauf achten, daß kein Rad vor dem Auspuffrohr hängt.
- Maximal ClipOn 3x15 kg / ClipOn High 2x15 kg Fahrräder dürfen mit dem Fahrradhalter transportiert werden.
- Tandems dürfen nicht mit dem Fahrradhalter transportiert werden.
- Beim Transport alle losen Teile vom Fahrrad entfernen.
- Der angebaute Fahrradhalter vergrößert die Fahrzeuglänge um 60 cm. Die Fahrräder selbst können die Fahrzeugbreite vergrößern.
- Das Fahrverhalten des Fahrzeugs in Kurven und bei Bremsvorgängen kann sich durch das angebaute Produkt verändern. Immer die Geschwindigkeit- und sonstigen Verkehrsvorschriften einhalten. Die Geschwindigkeit ist den Verkehrsverhältnissen und der Zuladung anzupassen und darf 120 km/h nicht überschreiten. **Vorsicht!** Bei Fahrbahnebenenheiten unbedingt langsam fahren! Max. 10km/h. Für Geländefahrten nicht zugelassen!
- Da das Fahrrad/die Fahrräder und der Halter die Rücklichter und das Kennzeichen teilweise oder völlig verdecken, sollte das Fahrzeug mit einer zusätzlichen Leuchtenrampe ausgerüstet werden.
- Bei Nichtbenutzung sollte der Fahrradhalter abgenommen werden.

- Thule haftet nicht für Personen- oder Sachschäden oder sich daraus ergebende Folgeschäden jeglicher Art, die auf eine unvorschriftsmäßige Montage oder Anwendung zurückzuführen sind.

F Conseils importants

- **L'essuie-glace arrière doit être déconnecté ou démonté lorsque le porte-vélos ClipOn est utilisé. Cela est une précaution obligatoire sur les voitures équipées d'un essuie-glace arrière automatique. Consultez votre garagiste.**
- Si votre voiture est équipée d'un dispositif d'ouverture automatique du coffre, il convient de le mettre hors service ou de n'ouvrir le coffre que manuellement lorsque le porte-vélos est en place.
- Nettoyer le coffre ou le hayon et ses bords avant de monter le porte-vélos.
- Certains accessoires tels que spoiler ou aube peuvent obliger à modifier le montage du porte-vélos ou même l'interdire. Consulter votre distributeur Thule.
- Contrôler régulièrement le serrage des sangles et les resserrer si nécessaire. Les sangles endommagées ou usées doivent être immédiatement remplacées.
- Ne pas placer les vélos de telle sorte que leurs roues pendent directement derrière le tuyau d'échappement.
- Le porte-vélos est prévu pour le transport d'un maximum de ClipOn 3x15 kg / ClipOn High 2x15 kg vélos.
- Le transport de tandems n'est pas autorisé.
- En cours de transport, ne rien laisser sur les vélos qui ne soit pas solidement fixé.
- Le porte-vélos augmente la longueur de la voiture d'environ 60 cm. Les vélos transportés peuvent par ailleurs augmenter également sa largeur.
- La tenue de route de la voiture peut se trouver modifiée dans les virages ou en cas de freinage lorsque l'équipement est en place. Les limitations de vitesse et le code de la route d'une manière général doivent être strictement respectés. Pour un maximum de sécurité, la vitesse doit être adaptée en fonction des circonstances et de la charge transportée, mais sans toutefois jamais dépasser 120 km/h. **Attention!** Roulez doucement pour franchir les ralentisseurs. Max. 10 km/h La conduite en tout-terrain n'est pas autorisée.
- Du fait que les vélos et le porte-vélos peuvent masquer les feux arrière et la plaque d'immatriculation, il est recommandé d'utiliser une rampe d'éclairage séparée.
- Démontez le porte-vélos lorsqu'il ne sert pas.
- Thule décline toute responsabilité en cas de dommages personnels et/ou matériels directs ou indirects dus à un montage ou une utilisation incorrecte.

NL Belangrijke instructies

- **Bij gebruik van ClipOn moet de achterruiwiser uitgeschakeld of verwijderd worden, en bij auto's met een automatische achterruiwiser moet deze in ieder geval worden uitgeschakeld. – Informeer bij uw garage.**
- Als de auto is voorzien van een automatische opening van de achterklep, moet deze worden uitgeschakeld of uitsluitend handmatig worden geopend als de fietshouder is gemonteerd.
- Maak de achterklep en de randen daarvan altijd schoon alvorens de fietshouder te monteren.
- Sommige accessoires, zoals spoilers, ruitenwissers e.d. kunnen het gebruik van de fietshouder wijzigen en in het ergste geval onmogelijk maken. Vraag uw Thuledealer om advies!
- Controleer regelmatig of de sjerbanden nog goed vast zitten en zet ze zo nodig opnieuw strak. Beschadigde of versleten sjerbanden moeten onmiddellijk worden vervangen.
- Fietsen mogen niet zo geplaatst worden dat de wielen precies achter de uitlaat hangen.
- De fietshouder is geschikt voor het vervoer van maximaal ClipOn 3x15 kg / ClipOn High 2x15 kg fietsen.
- Tandems mogen niet vervoerd worden.
- Tijdens het vervoer moeten alle losse delen van de fietsen zijn verwijderd.
- De lengte van de auto neemt met ca. 600 mm toe wanneer de fietshouder is gemonteerd. Door de fietsen kan de breedte van de auto ook toenemen.
- Als het product is gemonteerd, kan het rijgedrag van de auto in bochten en bij remmen veranderen. U dient zich altijd aan de geldende snelheidsbepalingen en de overige verkeersregels te houden. De snelheid moet worden aangepast aan een voor de omstandigheden en de lading veilig niveau, maar mag nooit meer bedragen an 120 km/h. **Waarschuwing!** Rij langzaam bij verkeersdrempels, max. snelheid 10 km/h. Terreinrijden is niet toegestaan.
- Indien bij gebruik van de ClipOn de verlichting en/of kentekenplaat van uw auto door de fiets(en) worden bedekt, bent u wettelijk verplicht een lichtbalk en/of kentekenplaat achterop de fiets(en) of ClipOn te monteren.
- Verwijder de fietshouder wanneer die niet wordt gebruikt.
- Thule wijst elke verantwoordelijkheid van de hand voor schade aan personen en/of bezittingen en daaruit voortvloeiende vermogensschades veroorzaakt door foutieve montage of foutief gebruik.

FIN Tärkeitä ohjeita

- **Takana olevat tuulilasinpyyhkijät tulee kytkeä pois päältä tai irrottaa kokonaan, kun käytetään ClipOn. Autoissa, joissa on automaattiset takatuulilasinpyyhkijät, ne on ehdottomasti kytkettävä pois päältä. - Kysy neuvoa autokorjaamolta.**
- Jos autossa on takaluukun automaattinen avausmekanismi, se on kytkettävä irti tai luukku avattava käsin, jos siihen on kiinnitettyä pyöräteline.
- Puhdista aina takaluukku ja sen reumat ennen polkupyöräpidikkeen asentamista.
- Jotkut auton lisävarusteet, esim. spoileri, tuulenojain jne. voivat aiheuttaa muutoksia polkupyöräpidikkeen asennukseen tai pahimmassa tapauksessa estää sen käytön - kysy neuvoa Thule-jälleenmyyjältäsi.
- Tarkasta hihnojen kireys säännöllisesti ja kiristä ne tarvittaessa. Vaihda vaurioituneet tai kuluneet hihnat välittömästi.
- Älä sijoita pyöriä niin, että renkaat riippuvat aivan pakoputken takana.
- Polkupyöräpidike on tarkoitettu korkeintaan ClipOn 3x15 kg / ClipOn High 2x15 kg pyörän kuljettamiseen.
- Pidikkeellä ei saa kuljettaa tandempyöriä.
- Älä jätä pyöriin kuljetuksen ajaksi löysästi kiinnitettyjä tarvikkeita.
- Auton pituus kasvaa noin 600 mm, kun polkupyöräpidike on asennettuna. Polkupyörät voivat lisätä sen leveyttä.

- Pyöränkuljetustelineen asentaminen voi muuttaa auton ajo-ominaisuuksia kaarteissa ja jarrutettaessa. Voimassa olevia nopeusrajoituksia ja muita liikennesääntöjä on noudatettava aina. Auton nopeus on sovittava olosuhteisiin ja kuorman kannalta turvallisiksi; nopeus suurimmillaan kuitenkin korkeintaan 120 km/h. **Varoitus!** Hidasteiden kohdalla on ajettava hitaasti, nopeus kork. 10 km/h. Maastoajo ei sallittu.
- Koska polkupyörät ja pidike peittävät takavalot ja rekisterikilven, on käytettävä erillistä valaisinsarjaa.
- Kun polkupyöräpidikettä ei tarvita - irrota se autosta.
- Thule ei vastaa väärän asennuksen tai käytön seurauksena aiheutuneista henkilö- ja/tai omaisuusvahingoista.

E Instrucciones importantes

- **El limpiaparabrisas trasero deberá desconectarse o desmontarse al emplear ClipOn, y es imprescindible desconectarlo en automóviles con limpiaparabrisas trasero automático. Consulte con su taller.**
- Si el automóvil va equipado con sistema de abertura automática de la tapa del maletero, dicho sistema deberá desconectarse o sólo abrirse manualmente cuando el porta-bicicletas esté montado.
- Limpiar siempre la tapa del maletero y sus bordes antes de montar el porta-bicicletas.
- Ciertos accesorios del automóvil, por ej. spoiler, deflector, etc., pueden modificar el uso del porta-bicicletas o en algunos casos imposibilitarlo. Consulte con un agente de Thule.
- Controle el apriete de las correas periódicamente y reapriete siempre que sea necesario. Cambie inmediatamente las correas dañadas o desgastadas.
- No coloque bicicletas con las ruedas situadas inmediatamente detrás del tubo de escape.
- El porta-bicicletas está destinado para el transporte de ClipOn 3x15 kg / ClipOn High 2x15 kg bicicletas como máximo.
- No está permitido transportar bicicletas tandem.
- No deje nada suelto en las bicicletas durante el transporte.
- Cuando el porta-bicicletas está montado la longitud del automóvil aumenta en aprox. 60 cm. Las bicicletas pueden aumentar la anchura del vehículo.
- Deberán cumplirse las limitaciones de velocidad vigentes y demás reglas de tráfico. Adapte la marcha de acuerdo con las circunstancias (la carga transportada, el viento, la situación de la calzada, intensidad de tráfico, etc.). Thule recomienda una velocidad máxima de 120 km/h. **¡Atención!** Conducir despacio sobre las elevaciones de amortiguación de marcha; velocidad máx. 10 km/h. No está permitida la conducción todo terreno.
- Puesto que las bicicletas y porta-bicicletas ocultan la luz trasera, deberá emplearse una placa adicional con alumbrado.
- Desmonte el porta-bicicletas cuando no lo utilice.
- Thule no asumirá ninguna responsabilidad por los daños causados a personas y/o a la propiedad, ni las consecuentes pérdidas de capital, causadas por un montaje o uso erróneos.

I Avvertenze

- **Il tergicristallo posteriore deve essere disconnesso o rimosso quando si monta il ClipOn, e deve essere incondizionatamente disconnesso sulle auto provviste di dispositivo tergicristalli posteriore automatico – consultare il proprio rivenditore.**
- Se l'auto è provvista di un sistema di apertura automatica del bagagliaio, tale funzione deve essere disabilitata ed il portellone deve essere aperto manualmente quando il portabici è montato.
- Pulire sempre la superficie ed i bordi del portellone prima di montare il portabici.
- Alcuni tipi di accessori come ad esempio spoilers, deflettori, ecc. possono richiedere una modifica delle modalità di fissaggio del portabici. Nei casi peggiori, essi possono impedire il montaggio. Per qualsiasi informazione consultare il proprio rivenditore.
- Controllare ad intervalli regolari che le cinghie siano ben tese e stringerle se necessario. Le cinghie usurate o danneggiate devono essere immediatamente sostituite.
- Non caricare mai bici le cui ruote vengano a trovarsi immediatamente al di sopra del terminale di scarico.
- Il portabici è progettato per poter trasportare al massimo ClipOn 3x15 kg / ClipOn High 2x15 kg bici.
- Il portabici non è progettato per il trasporto di tandem.
- Rimuovere dalle bici tutti gli oggetti liberi prima di iniziare il trasporto.
- La lunghezza complessiva del veicolo aumenterà di circa 600 mm. con il portabici montato. Con le bici caricate anche la larghezza del veicolo può aumentare.
- Il comportamento su strada dell'auto può cambiare con il portabici montato e le bici caricate, in particolare quando si affrontano le curve e si frena. I limiti di velocità e le altre norme del Codice della Strada devono essere sempre rispettati. La velocità deve essere sempre rapportata alle condizioni della strada e del traffico ed al carico che si trasporta, ma non deve mai superare i 120 km/h qualsiasi siano le circostanze. **Attenzione!** Guidare lentamente sui rallentatori di velocità, non superar i 10 km/h.
- Poiché il portabici e le bici caricate coprono le luci posteriori e la targa, occorre montare un portatarga supplementare con luci.
- Rimuovere il portabici quando non lo si usa.
- Thule declina qualsiasi responsabilità per danni a cose o persone causati da uno scorretto montaggio od utilizzo dei prodotti Thule.

PT Instruções Importantes

- **O limpador da janela traseira deve ser desconectado ou removido quando se usa o ClipOn e deve ser desconectado incondicionalmente em carros com funcionamento automático do limpador da janela traseira – procure orientação na sua oficina.**
- Se o carro estiver equipado com abertura automática do porta-malas; essa função deverá ser desativada e o compartimento de bagagem, aberto manualmente quando o suporte de bicicletas estiver instalado.
- Sempre limpe a superfície e as bordas do porta-malas antes de instalar o suporte de bicicletas.

- Certos tipos de acessórios — por exemplo: spoilers, defletores de vento, etc. podem exigir modificações na forma de instalar o suporte de bicicletas. Em alguns casos, podem impossibilitar totalmente a instalação do suporte. Procure orientação do revendedor da Thule.
- Verifique regularmente se as correias estão apertadas e aperte-as conforme a necessidade. Correias gastas ou danificadas devem ser substituídas imediatamente.
- Nunca carregue as bicicletas de forma que as rodas fiquem atrás do escapamento.
- O suporte de bicicletas foi projetado para transportar, no máximo, ClipOn 3x15 kg / ClipOn High 2x15 kg bicicletas.
- O suporte de bicicletas não foi projetado para transportar bicicletas tandem (dois ou três lugares).
- Remova todos os itens soltos das bicicletas antes de transportá-las.
- O comprimento do veículo aumenta aproximadamente 600 mm quando se instala o suporte de bicicletas. O carregamento das bicicletas pode aumentar a largura do veículo.
- O comportamento do carro na estrada pode mudar quando o suporte de bicicletas é instalado e carregado, particularmente ao fazer curvas e frear. Os limites de velocidade e outras regras de trânsito aplicáveis devem ser sempre seguidos. A velocidade deve estar sempre dentro de uma margem ampla de segurança de acordo com as condições do trânsito, da estrada e da carga que você está transportando, mas nunca deve passar de 120 km/h, sob nenhuma circunstância. **Advertência!** Vá devagar nas lombadas, com velocidade de 10 km/h no máximo.
- Já que o suporte de bicicletas e as bicicletas carregadas obstruem as luzes traseiras do veículo e a placa, deve-se usar uma barra luminosa.
- Remova o suporte de bicicletas quando não estiver em uso.
- A Thule se isenta de qualquer responsabilidade relacionada a lesões pessoais e/ou danos à propriedade, ou de perdas decorrentes disso, causadas pela instalação ou uso incorreto de qualquer produto da Thule.

CZ Důležitý pokyny

- **V kombinaci s ClipOn musí být sterac zadního okna mimo provoz nebo odmontován, automatický sterac zadního okna musí být bezpodmínečně odpojen z provozu. – nechte si poradit v odborném servisu.**
- U víka zavazadlového prostoru s automatickým otevíráním musí být tato funkce vypnuta, tzn. v případě namontovaného nosiče otevírat pouze ručně.
- Před zahájením montáže se musí vždy řádně očistit jak zadní dveře tak i jejich okraj.
- Některé příslušenství jako například spoiler, nebo deflektory větru si mohou vynutit určité modifikace držáku jízdních kol nebo poněkud limitovat možnost jeho použití. V takovém případě Vám kterýkoli prodejce výrobků Thule velice rád poradí.
- Popruhy se musí pravidelně kontrolovat na pevné usazení a případně se musí dodatečně vypnout. Poškozené nebo opotřebené popruhy se musí okamžitě nahradit novými!
- Při přepravě jízdních kol se musí dbát na to, aby žádné kolo neviselo bezprostředně před ústím výfuku.
- Pomocí tohoto nosiče lze přepravovat maximálně ClipOn 3x15 kg / ClipOn High 2x15 kg jízdní kola.
- Tandemová kola se nesmí pomocí tohoto držáku jízdních kol přepravovat.
- Při přepravě se musí z jízdních kol odstranit všechny volné, případně uvolněné součásti.
- Namontovaný držák jízdních kol zvětšuje délku vozidla o 60 cm. Samotná jízdní kola mohou pak zvětšit i šířku vozidla.
- Chování vozidla za jízdy v zatáčkách a při brzdění se může v důsledku namontování našeho výrobku změnit. Proto je dodržování rychlosti a ostatních dopravních předpisů nesmírně důležité. Rychlost se musí vždy přizpůsobit dopravním podmínkám a nákladu. Jízda rychlostí přes 120 km/h je nepřijatelná. **Pozor!** Při velkých nerovnostech vozovky jezděte bezpodmínečně pomalu! Max. 10km/h. Nepoužívejte při jízdě v terénu!
- Vzhledem k tomu, že jízdní kolo/jízdní kola a jejich držák částečně nebo úplně zakrývají zadní světla a státní poznávací značku, mělo by být vozidlo vybaveno doplňkovou světelnou rampou.
- Při nepoužívání by se měl držák jízdních kol z vozidla demontovat.
- Thule neručí za žádné osobní nebo věcné škody nebo za jakékoli následné škody, které by z nich mohly vyplývat a jejichž příčinou by byla nesprávná montáž a použití předmetného výrobku.

PL Ważne wskazówki

- **Używanie bagażnika ClipOn wymaga odłączenia lub zdemontowania wycieraczki tylnej szyby samochodu. W samochodach, w których wycieraczka ta jest uruchamiana automatycznie, musi być ona odłączona bezwarunkowo.**
- Nie korzystaj ze zdalnego otwierania klapy tylnej - gdy bagażnik jest zamontowany otwieraj ją wyłącznie ręcznie.
- Przed przystąpieniem do montowania bagażnika na rower oczyść tylnie drzwi/pokrywą części bagażowej samochodu.
- Spoilery oraz inne akcesoria samochodowe mogą zmienić sposób montowania bagażnika lub w najgorszym razie uniemożliwić jego założenie. Zasięgnij porady w najbliższym punkcie sprzedaży produktów Thule.
- Regularnie sprawdzaj, czy taśmy są właściwie zamocowane i w razie potrzeby zaciągnij je. Wymień niezwłocznie uszkodzone lub wytarte taśmy.
- Zwróć uwagę, aby koła rowerów nie wisały bezpośrednio za rurą wydechową.
- Bagażnik przeznaczony jest do przewozu najwyżej ClipOn 3x15 kg / ClipOn High 2x15 kg rowerów.
- Tandemów przewozić nie wolno.
- Pamiętaj, aby w czasie jazdy nie znajdowały się na rowerach żadne luźne przedmioty.
- Po zamontowaniu bagażnika długość samochodu jest większa o 60 cm. Założenie rowerów może zwiększyć jego szerokość.
- Przestrzegaj obowiązujące ograniczenia prędkości oraz inne przepisy ruchu drogowego. Prędkość powinna być dostosowana do aktualnych warunków drogowych (przewożonego ładunku, wiatru, jakości nawierzchni,

natężenia ruchu itp). Thule zaleca maksymalną prędkość 120 km/h. **Uwaga!** Przez garby ograniczające prędkość i innego rodzaju wyboje przejeżdżaj bardzo ostrożnie z prędkością nie większą niż 10 km/h. Jazda terenowa jest zabroniona.

- Zamontowany bagażnik na samochodzie, jak również zawieszona na nim rowery zasłaniają światła oraz numer rejestracyjny. Dlatego też należy użyć odpowiedniego oświetlenia dodatkowego.
- Zdejmij bagażnik z samochodu, gdy go nie używasz.
- Thule nie bierze na siebie odpowiedzialności za obrażenia ciała oraz szkody materialne spowodowane niewłaściwym obchodzeniem się z bagażnikiem lub nieodpowiednim jego zamontowaniem.

HR Fontos utasítások

- **A ClipOn kerékpártartó-keret használatát megelőzően a hátsó ablakőrleket tanácsos, automatikus hátsó ablaktöröl-funkcióval rendelkező járművek esetében kötelező leszerelni. Forduljon szakemberhez.**
- Amennyiben a gépkocsi automatikus csomagtartó/hátsó ajtó nyitással rendelkezik, akkor azt hatástalanítani kell, és a kerékpártartó-keret felhelyezését követően manuálisan kell nyitni a csomagteret.
- A kerékpártartó-keret felszerelése előtt mindig tisztítsa meg a gépkocsi hátsó ajtajának felületét és széléit.
- Egyes gépkocsi-kiegészítők, mint például spoilerok, légterelő, stb. a kerékpártartó-keret felhelyezésekor változtatásokat tehetnek szükségessé. Legrosszabb esetben lehetetlenné tehetik a keret felszerelését. Tanácsért forduljon a helyi Thule forgalmazóhoz.
- Rendszeres időközönként ellenőrizze, hogy a hevederek feszesek-e, s szükség esetén húzza meg őket. A kopott vagy sérült hevedereket azonnal ki kell cserélni.
- Ne helyezzen fel kerékpárokat úgy, hogy a kerekek közvetlenül a kipufogócső mögött függjenek.
- A kerékpártartó-keretet maximum ClipOn 3x15 kg / ClipOn High 2x15 kg kerékpár szállítására tervezték.
- A kerékpártartó-keret nem szolgál tamdemek szállítására.
- Szállítás előtt minden szabadon mozgó tárgyat távolítsa el a kerékpárokról.
- A jármű hossza a kerékpárkeret felszerelésével kb. 600 mm-rel megnő.
- A kerékpárok felhelyezésével a jármű szélessége is megnőhet.
- A kerékpártartó-kerettel felszerelt jármű a megszokottól eltérően viselkedhet, különösen kanyarodáskor és fékezéskor. Az aktuális sebességkorlátozásokot és egyéb közlekedési szabályokat minden esetben be kell tartani. Mindig az útviszonyoknak, a közlekedési feltételeknek és a szállított súlynak megfelelő, biztonságot nem veszélyeztető sebességgel vezesse gépkocsiját; mely semmilyen körülmények között nem haladhatja meg a 120 km/h-t. **Figyelmeztetés!** Lassan, maximum 10 km/h sebességgel hajtsa át fekvőrendőrkön.
- Mivel a keret és a rajta rögzített kerékpárok eltakarják a hátsó lámpákat és a rendszámtáblát, tanácsos fényrudat szerelni a járműre.
- Amennyiben nem használja, szerelje le a kerékpártartó-keretet.
- A Thule nem vállal felelősséget az általa forgalmazott termékek helytelen felszereléséből vagy használatából eredő személyi sérülésekért, tulajdoni károkért, illetve következményes károkért.

RU Важные инструкции

- **Необходимо отключить или снять дворник с заднего стекла во время использования ClipOn, функция автоматического включения дворника на заднем стекле должна быть обязательно отключена – проконсультируйтесь в автомастерской.**
- Если багажник/задний откидной борт автомобиля открывается автоматически, то эту функцию необходимо отключить, когда установлен багажник для перевозки велосипедов.
- Всегда чистите поверхность и края заднего борта автомобиля перед установкой багажника для перевозки велосипедов.
- Определенные виды аксессуаров, на пример, спойлеры, ветровые щитки могут потребовать модификаций в установке багажника. В худшем случае они могут не позволить установить багажник. Посоветуйтесь с представителем Thule.
- Проверьте плотность ремней по всей длине и затяните их как положено. Стертые или поврежденные ремни должны заменяться немедленно.
- Никогда не закрепляйте велосипеды так, чтобы их колеса висели прямо перед выхлопной трубой.
- Багажник для перевозки велосипедов рассчитан максимум на три велосипеда.
- Багажник не приспособлен для переева ClipOn 3x15 kg / ClipOn High 2x15 kg тандемов.
- Снимите все незакрепленные предметы с велосипедов перед транспортировкой.
- С установленным багажником для перевозки велосипедов длина автомобиля увеличивается приблизительно на 600мм. Погруженные велосипеды могут увеличить ширину автомобиля.
- При загруженном багажнике может измениться поведение машины на дороге, особенно во время поворотов и торможения. Необходимо соблюдать установленное ограничение скорости и следовать другим дорожным указателям. Вы всегда должны соблюдать безопасную скорость движения с учетом дороги и дорожных условий и груза, который вы перевозите, но ваша скорость не должна превышать 120 км/ч. Предупреждение! Переезжайте искусственные асфальтовые ограничители скорости на скорости максимум 10 км/ч.
- Поскольку багажник для перевозки велосипедов и велосипеды закрывают задние фары и номерной знак, необходимо установить световую полосу.
- Снимайте багажник с автомобиля, когда вы им не пользуетесь.
- Thule не несет ответственности за причиненный личный вред и/или материальный ущерб, или за косвенные убытки, вызванные неправильной установкой или использованием любого изделия Thule.

EST Tähtsad juhised

- **ClipOn-jalgrattahoidiku kasutamisel tuleb tagaklaasi puhasti lahti ühendada või eemaldada. Klaasipuhasti tuleb igal juhul eemaldada autodel, millel kasutatakse tagaklaasi puhasti automaatset töörežiimi. Konsulteeringe kohaliku autoremonditöökojaga.**
- Kui sõiduk on varustatud pakiruumi luugi/ päraukse automaatse avamise funktsiooniga, tuleb see funktsioon olukorras, kui on kinnitatud jalgrattahoidik, deaktiveerida ja pakiruumi avada käitsi.
- Puhastage enne jalgrattahoidiku kinnitamist alati päraukse pindu ja servi.
- Teatava lisavarustuse (nt spoilerite, tuuledeflektorite jne) kasutamise korral võib olla vajalik jalgrattahoidiku kinnitusviisi muuta. Halvimal juhul pole sellise lisavarustuse kasutamisel jalgrattahoidikut üldse võimalik kinnitada. Konsulteeringe firma Thule toodete müüjaga.
- Kontrollige regulaarselt, kas riihmad on pingul, ja pingutage need vajadusel üle. Kulunud või kahjustatud riihmad tuleb otsekohe välja vahetada.
- Jalgrattaid ei tohi kinnitada nii, et need ripuvad otse sõiduki väljalasketoru ees.
- Jalgrattahoidik on ette nähtud maksimaalselt ClipOn 3x15 kg / ClipOn High 2x15 kg jalgratta transportimiseks.
- Jalgrattahoidik ei ole ette nähtud tandemratstate transportimiseks.
- Enne jalgrataste transportimist tuleb nendelt eemaldada kõik lahtised osad.
- Kui on paigaldatud jalgrattahoidik, muutub sõiduk ca 600 mm võrra pikemaks. Jalgrataste kinnitamisel võib suureneka ka sõiduki laius.
- Kui on paigaldatud jalgrattahoidik ja sellele on kinnitatud jalgrattad, võivad sõiduki sõiduomadused eelkõige kurvides ja pidurdamisel muutuda. Alati tuleb sõiduka kinni kehtivatest kiirspiirangutest ja muudest liikluseeskirjadest nõuetest. Sõidukiirus peab antud tee- ja liiklusoludes ning veetavat koormat arvestades alati jääma ohutust tagavatesse piiridesse, kuid ei tohi mitte mingil juhul ületada 120 km/h. **Hoiatus!** Ärge kunagi sõitke üle "lamavate politseinike" kiiremini kui 10 km/h.
- Kui jalgrattahoidik ja kinnitatud jalgrattad varjavad sõiduki tagatulesid, tuleb paigaldada ribavalgusti.
- Kui jalgrattahoidikut ei kasutata, tuleb see eemaldada.
- Firma Thule ei vastuta inimeste vigastuste ja/või esemete kahjustamise ning sellest tingitud kahju eest, mis on põhjustatud firmas Thule valmistatud toote ebaõigest paigaldamisest või kasutamisest.

SLO Pomembna navodila

- **Ob uporabi nosilca za kolesa ClipOn izključite in odstranite brisalec zadnjega stekla, kar brezpogojno velja za vozila s samodejnim brisalcem zadnjega stekla - povprašajte v mehanični delavnici**
- Če je avtomobil opremljen s funkcijo samodejnega odpiranja prtljažnika ali zadnjih vrat, to funkcijo izključite, prostor za prtljago pa odpirajte ročno.
- Pred namestitvijo nosilca za kolesa očistite površino in robove zadnjih vrat.
- Nekatero dodatno opremo, kot so spojlerji, deflektorji vetra, itd., boste mogoče zaradi nosilca za kolesa morali prilagoditi. V skrajnih primerih nosilca za kolesa mogoče sploh ne boste mogli namestiti. Za navset povprašajte prodajalca izdelkov Thule.
- Redno preverjajte napetost jermenov in jih po potrebi napnite. Obrabljene ali poškodovane jermene takoj zamenjajte.
- Koles ne nalagajte tako, da njihova kolesa visijo tik za izpušno cevjo.
- Nosilec za kolesa je namenjen prevažanju največ ClipOn 3x15 kg / ClipOn High 2x15 kg koles.
- Nosilec za kolesa ni namenjen prevažanju tandemov.
- Pred transportom s koles odstranite vse nepritrjene predmete.
- Ob namestitvi nosilca za kolesa se dolžina vozila poveča za približno 600 mm. Naložena kolesa lahko povečajo širino vozila.
- Ob namestitvi nosilca in koles se lega vozila na cesti spremeni, predvsem v ovinkih in pri zaviranju. Vedno upoštevajte omejitve hitrosti in prometne predpise. Hitrost naj bo vedno prilagojena cestim in prometnim pogojem ter vašemu tovoru, nikoli pa naj ne preseže 120 km/h. **Opozorilo!** Preko hitrostnih ovir vozite počasi, največ 10 km/h.
- Ker nosilec za kolesa in naložena kolesa zastirajo zadnje luči in registrsko tablico vozila, namestite svetilno tablico.
- Če nosilca za kolesa ne uporabljate, ga odstranite.
- Thule ne odgovarja za osebne poškodbe in/ali poškodovanje lastnine oziroma posledično izgubo zaradi nepravilne namestitve ali uporabe izdelka Thule.

한국어 안전 규제

- ClipOn (프리웨어)를 사용하는 경우 뒷 창문의 와이퍼를 연결 해제하거나 분리해야 하며, 자동 와이퍼 작동 기능이 있는 경우에는 반드시 연결 해제해야 합니다. - 정비소에 문의하십시오
- 차량에 자동 부트/뒷문 열림 장치 가 장착되어 있는 경우 자전거용 캐리어가 장착된 다음에는 이 기능을 사용하지 않도록 설정해야 하며 수납부를 손으로 열어야 합니다.
- 자전거용 캐리어를 장착하기 전에 반드시 뒷문의 표면과 모서리를 닦으십시오.
- 스포일러, 윈드 디플렉터 등과 같은 특정 유형의 액세서리는 자전거용 캐리어의 장착 여부에 따라 개조해야 할 수도 있습니다. 최악의 경우 캐리어를 장착하지 못할 수도 있습니다. Thule 대리점에 문의하십시오.
- 끈이 완전히 조여졌는지 정기적으로 확인하고 필요한 경우 다시 조이십시오. 너무나 손상된 끈은 즉시 교체해야 합니다.
- 자전거 바퀴가 머플러 뒤에 걸리거나 자전거를 심지 마십시오.
- 자전거용 캐리어는 최대 ClipOn 3x15 kg / ClipOn High 2x15 kg 대의 자전거를 운송하도록 설계되었습니다
- 자전거용 캐리어는 2인용 자전거를 운송하도록 설계되어 있지 않습니다.
- 운송하기 전에 자전거에 있는 모든 물건을 치우십시오.
- 자전거용 캐리어가 장착되면 차량의 총 길이가 약 600 mm 정도 늘어납니다. 자전거를 실으면 차량의 폭도 늘어날 수 있습니다.
- 자전거용 캐리어를 장착하고 자전거를 실을 경우 특히 커브를 돌 때나 브레이크를 밟을 때 차량의 움직임이 평소와 다를 수 있습니다. 해당 제한 속도 및 기타 관련 교통 법규를 준수해야 합니다. 속도는 도로 및 교통조건, 운송 중인 짐의 상태에 따른 안전 수준 내에서 준수되어야 하지만 어떤 경우에도 절대로 시속 120 km를 초과해서는 안됩니다.
- 고고도 고속 방지막을 남을 때는 최고 속도가 시속 10 km가 넘지 않도록 서행하십시오.
- 자전거 캐리어나 적재된 자전거가 차량 뒤쪽의 라이트와 차량 번호판을 가린 경우 라이더 바를 장착해야 합니다.
- 사용하지 않을 때는 자전거용 캐리어를 분리하십시오.
- Thule는 Thule 제품의 오설치 또는 오사용으로 인한 신체 상해 및 재산상의 손해에 대해 책임을 지지 않습니다.